

**МИНИСТЕРСТВО НАУКИ И ВЫСШЕГО ОБРАЗОВАНИЯ
РОССИЙСКОЙ ФЕДЕРАЦИИ**
**Федеральное государственное автономное образовательное учреждение
высшего образования**
«Пермский государственный национальный исследовательский университет»

Кафедра математических и естественнонаучных дисциплин

МАТЕМАТИКА
Методические рекомендации
для самостоятельной работы по изучению дисциплины для студентов
специальности 44.02.03 Педагогика дополнительного образования

Утверждено на заседании кафедры
математических и естественнонаучных дисциплин
Протокол № 10 от «14» июня 2022 г.
Зав. кафедрой Л.Г. Шестакова

Пермь 2022

ОБЩИЕ ПОЛОЖЕНИЯ О САМОСТОЯТЕЛЬНОЙ РАБОТЕ СТУДЕНТОВ

Самостоятельная работа по математике – это педагогически управляемый процесс самостоятельной деятельности студентов, обеспечивающий реализацию целей и задач по овладению необходимым объемом знаний, умений и навыков, опыта творческой работы и развитию профессиональных интеллектуально-волевых, нравственных качеств будущего специалиста.

Выделяют два вида самостоятельной работы:

- аудиторная, выполняется на занятиях под руководством преподавателя и по его заданию;
 - внеаудиторная, выполняется студентом по заданию преподавателя, но без его непосредственного участия.
- Основные виды аудиторной самостоятельной работы студентов при изучении дисциплины «Математика»:
- Выполнение практических работ;
 - выполнение письменных заданий, тестирование;
 - выступление с сообщением по новому материалу;
 - конспектирование, работа с литературными источниками;
 - работа в сети Интернет;
 - выполнение самостоятельных работ и др.

Основные виды внеаудиторной самостоятельной работы студентов при изучении дисциплины «Математика»:

- работа с учебником;
- конспектирование отдельного вопроса пройденной темы;
- работа со справочной литературой;
- подготовка рефератов и презентаций по темам;
- изготовление наглядных пособий и моделей;
- составление кроссвордов;
- работа в сети Интернет и др.

Самостоятельная работа студентов проводится с целью:

- систематизации и закрепления полученных знаний и практических умений и навыков студентов;
 - углубления и расширения теоретических и практических знаний;
 - формирования умений использовать специальную, справочную литературу, Интернет;
 - развития познавательных способностей и активности студентов, творческой инициативы, самостоятельности, ответственности и организованности;
 - формирования самостоятельности мышления, способностей к саморазвитию, самосовершенствованию и самореализации;
 - развития исследовательских знаний.
- Лимит времени для проведения самостоятельной работы студентов аудиторно отводится преподавателем непосредственно на занятии, для каждого вида работы определенный.

Основной формой контроля самостоятельной работы студента являются практические работы, защита презентаций и рефератов на занятиях.

Самостоятельные работы являются важным средством проверки уровня знаний, умений и навыков.

Внеаудиторная самостоятельная работа обучающихся – планируемая учебная, учебно-исследовательская, проектная работа, выполняемая за рамками расписания учебных занятий по заданию и при методическом руководстве преподавателя, но без его непосредственного участия и является обязательной для каждого студента.

Целью самостоятельной работы студентов является:

- обеспечение профессиональной подготовки выпускника в соответствии с ФГОС СПО;
- формирование и развитие общих компетенций, определённых в ФГОС СПО;
- формирование и развитие профессиональных компетенций, соответствующих основным видам профессиональной деятельности.

Задачами, реализуемыми в ходе проведения внеаудиторной самостоятельной работы обучающихся, в образовательной среде являются:

- систематизация, закрепление, углубление и расширение полученных теоретических знаний и практических умений студентов;
- развитие познавательных способностей и активности студентов: творческой инициативы, самостоятельности, ответственности и организованности;
- формирование самостоятельности мышления: способности к саморазвитию, самосовершенствованию и самореализации;
- овладение практическими навыками применения информационно-коммуникационных технологий в профессиональной деятельности;
- развитие исследовательских умений.

Контроль результатов самостоятельной работы обучающихся может осуществляться в пределах времени, отведенного на обязательные учебные занятия и самостоятельную работу по дисциплине «Математика» и может проходить в письменной, устной или смешанной форме с предоставлением изделия или продукта творческой деятельности.

Критериями оценки результатов внеаудиторной самостоятельной работы обучающегося являются:

- уровень освоения учебного материала;
- умение использовать теоретические знания и умения при выполнении практических задач;
- уровень сформированности общих и профессиональных компетенций.

Методические рекомендации по составлению конспекта

Внимательно прочитайте текст. Уточните в справочной литературе непонятные слова. При записи не забудьте вынести справочные данные на поля конспекта.

Выделите главное, составьте план.

Кратко сформулируйте основные положения текста, отметьте аргументацию автора.

Законспектируйте материал, четко следуя пунктам плана. При конспектировании старайтесь выразить мысль своими словами. Записи следует вести четко, ясно.

Грамотно записывайте цитаты. Цитируя, учитывайте лаконичность, значимость мысли.

Методические рекомендации по решению задач

В процессе изучения математики наряду с некоторыми теоретическими сведениями студенты овладевают и закрепляют способы решения задач. Обычно с такими способами знакомит сам преподаватель, показывая решение задач по темам. Наиболее эффективным при этом является такой подход, при котором преподаватель раскрывает перед студентами технологию решения задачи, показывает, чем мотивировано применение некоторого метода решения, чем обусловлен выбор того или иного пути.

Работа над задачей тоже может быть полностью самостоятельной работой студентов. Она преследует несколько целей:

- продолжить формирование умений самостоятельно изучать текст, который в данном случае представляет собой задачу;
- обучить рассуждениям;
- обучить оформлению решения задач. К тому же студенты будут знать, что у них имеется образец рассуждений и оформления задачи, к которому они могут обратиться при решении другой задачи или при проверке правильности своего решения.

Непременным условием усвоения новых теоретических сведений и овладения новыми приемами решения задач является выполнение студентами тренировочных упражнений, в ходе которого приобретенные знания становятся полным достоянием студентов. Как известно, существуют две формы организации такой тренировочной работы – фронтальная работа и самостоятельная работа. Фронтальная работа на занятиях по математике – это традиционная, давно сложившаяся форма. Схематически ее можно описать так: один из студентов выполняет задание на доске, остальные выполняют это же задание в тетрадях. Самостоятельная работа студентов на уроке состоит в выполнении без помощи преподавателя и товарищей задания.

Большие возможности для подготовки студентов к творческому труду и самостоятельному пополнению знаний имеет самостоятельное выполнение заданий. В этом случае студент без какой-либо помощи должен наметить пути

решения, правильно выполнить все построения, преобразования, вычисления и т. п. В таком случае мысль студента работает наиболее интенсивно. Он приобретает практический навык работы в ситуации, с которой ему неоднократно придется сталкиваться в последующей трудовой деятельности. Вместе с тем самостоятельная работа студентов на уроках математики имеет и свои недостатки. Усилия студента могут оказаться напрасными и не привести к результату, если он недостаточно подготовлен к решению поставленной задачи. Студент не слышит комментариев к решению, а рассуждения, которые он проводит мысленно, могут быть не всегда правильными и достаточно полными, причем возможности обнаружить это студент не имеет. Вообще при самостоятельном выполнении заданий мыслительные процессы не могут быть проконтролированы преподавателем. Поэтому даже верный ответ может оказаться случайным. Исправление ошибок, допущенных при самостоятельной работе, происходит в ходе ее проверки по окончании всей работы. Поэтому, выполняя упражнение самостоятельно, студент, не усвоивший материал, может повторять одну и ту же ошибку от примера к примеру и невольно закрепить неправильный алгоритм.

Методические рекомендации по выполнению практических занятий

Для того чтобы практические занятия приносили максимальную пользу, необходимо помнить, что упражнение и решение ситуативных задач проводятся по вычитанному на лекциях материалу и связаны, как правило, с детальным разбором отдельных вопросов лекционного курса. Следует подчеркнуть, что только после усвоения лекционного материала с определенной точки зрения (а именно с той, с которой он излагается на лекциях) он будет закрепляться на практических занятиях как в результате обсуждения и анализа лекционного материала, так и с помощью решения ситуативных задач. При этих условиях студент не только хорошо усвоит материал, но и научится применять его на практике, а также получит дополнительный стимул (и это очень важно) для активной проработки лекции.

При самостоятельном решении поставленных задач нужно обосновывать каждый этап действий, исходя из теоретических положений курса. Если обучающийся видит несколько путей решения проблемы (задачи), то нужно сравнить их и выбрать самый рациональный. Полезно до начала решения поставленных задач составить краткий план решения проблемы (задачи). Решение проблемных задач или примеров следует излагать подробно, нужно сопровождать комментариями, схемами, чертежами и рисунками, инструкциями по выполнению.

Следует помнить, что решение каждой учебной задачи должно доводиться до окончательного логического ответа, которого требует условие, и по возможности с выводом. Полученный результат следует проверить способами, вытекающими из существа данной задачи.

Методические рекомендации по написанию контрольной работы

Контрольная работа – промежуточный метод проверки знаний обучающегося с целью определения конечного результата в обучении по данной теме или разделу. Она призвана систематизировать знания, позволяет повторить и закрепить материал. При выполнении студенты ограничены во времени, могут использовать любые учебные пособия, консультации преподавателя.

Методические рекомендации по написанию реферата

Реферат необходимо сдать в печатном виде на листе формата А4, выполненном шрифтом Times New Roman 14 пунктов.

Требования, предъявляемые к реферату:

Реферат (доклад) должен быть оформлен в MS Word, шрифт текста Times New Roman, 14 пт., интервал 1.

1. Титульный лист
2. Содержание
3. Введение
4. Основная часть реферата
5. Заключение
6. Список используемой литературы

Если возникнут затруднения в процессе работы, обратитесь к преподавателю.

Методические рекомендации по подготовке сообщения

Сообщение – это сокращенная запись информации, в которой должны быть отражены основные положения текста, сопровождающиеся аргументами, 1–2 самыми яркими и в то же время краткими примерами.

Сообщение составляется по нескольким источникам, связанным между собой одной темой. Вначале изучается тот источник, в котором данная тема изложена наиболее полно и на современном уровне научных и практических достижений. Записанное сообщение дополняется материалом других источников.

Этапы подготовки сообщения:

1. Прочитайте текст.
2. Составьте его развернутый план.
3. Подумайте, какие части можно сократить так, чтобы содержание было понято правильно и, главное, не исчезло.
4. Объедините близкие по смыслу части.
5. В каждой части выделите главное и второстепенное, которое может быть сокращено при конспектировании.
6. При записи старайтесь сложные предложения заменить простыми.

Тематическое и смысловое единство сообщения выражается в том, что все его компоненты связаны с темой первоисточника.

Сообщение должно содержать информацию на 3-5 мин. и сопровождаться презентацией, схемами, рисунками, таблицами и т.д.

Методические рекомендации по составлению презентаций

Требования к презентации

На первом слайде размещается:

название презентации;

автор: ФИО, группа, название учебного учреждения (соавторы указываются в алфавитном порядке);

год.

На втором слайде указывается содержание работы, которое лучше оформить в виде гиперссылок (для интерактивности презентации).

На последнем слайде указывается список используемой литературы в соответствии с требованиями, интернет-ресурсы указываются в последнюю очередь.

Оформление слайдов	
Стиль	<ul style="list-style-type: none"> – необходимо соблюдать единый стиль оформления; – нужно избегать стилей, которые будут отвлекать от самой презентации; – вспомогательная информация (управляющие кнопки) не должны преобладать над основной информацией (текст, рисунки)
Фон	<ul style="list-style-type: none"> – для фона выбираются более холодные тона (синий или зеленый)
Использование цвета	<ul style="list-style-type: none"> – на одном слайде рекомендуется использовать не более трех цветов: один для фона, один для заголовков, один для текста; – для фона и текста используются контрастные цвета; – особое внимание следует обратить на цвет гиперссылок (до и после использования)
Анимационные эффекты	<ul style="list-style-type: none"> – нужно использовать возможности компьютерной анимации для представления информации на слайде; – не стоит злоупотреблять различными анимационными эффектами; анимационные эффекты не должны отвлекать внимание от содержания информации на слайде
Представление информации	
Содержание информации	<ul style="list-style-type: none"> – следует использовать короткие слова и предложения; – времена глаголов должно быть везде одинаковым; – следует использовать минимум предлогов, наречий, прилагательных; – заголовки должны привлекать внимание аудитории
Расположение	<ul style="list-style-type: none"> – предпочтительно горизонтальное расположение

информации на странице	информации; – наиболее важная информация должна располагаться в центре экрана; – если на слайде располагается картинка, надпись должна располагаться под ней
Шрифты	– для заголовков не менее 24; – для остальной информации не менее 18; – шрифты без засечек легче читать с большого расстояния; – нельзя смешивать разные типы шрифтов в одной презентации; – для выделения информации следует использовать жирный шрифт, курсив или подчеркивание того же типа; – нельзя злоупотреблять прописными буквами (они читаются хуже, чем строчные).
Способы выделения информации	Следует использовать: – рамки, границы, заливку – разные цвета шрифтов, штриховку, стрелки – рисунки, диаграммы, схемы для иллюстрации наиболее важных фактов
Объем информации	– не стоит заполнять один слайд слишком большим объемом информации: люди могут одновременно запомнить не более трех фактов, выводов, определений. – наибольшая эффективность достигается тогда, когда ключевые пункты отражаются по одному на каждом отдельном слайде.
Виды слайдов	Для обеспечения разнообразия следует использовать разные виды слайдов: с текстом, с таблицами, с диаграммами.

Критерии оценки презентации

Критерии оценки	Содержание оценки
1. Содержательный критерий	правильный выбор темы, знание предмета и свободное владение текстом, грамотное использование научной терминологии, импровизация, речевой этикет
2. Логический критерий	стройное логико-композиционное построение речи, доказательность, аргументированность
3. Речевой критерий	использование языковых (метафоры, фразеологизмы, пословицы, поговорки и т.д.) и неязыковых (поза, манеры и пр.) средств выразительности; фонетическая организация речи, правильность ударения, четкая дикция, логические ударения и пр.
4. Психологический критерий	взаимодействие с аудиторией (прямая и обратная связь), знание и учет законов восприятия речи, использование различных приемов привлечения и активизации внимания

5. Критерий соблюдения дизайн-эргономических требований к компьютерной презентации	соблюдены требования к первому и последним слайдам, прослеживается обоснованная последовательность слайдов и информации на слайдах, необходимое и достаточное количество фото- и видеоматериалов, учет особенностей восприятия графической (иллюстративной) информации, корректное сочетание фона и графики, дизайн презентации не противоречит ее содержанию, грамотное соотнесение устного выступления и компьютерного сопровождения, общее впечатление от мультимедийной презентации
--	---

Методические рекомендации по составлению кроссворда

Кроссворд-это игра, состоящая в разгадывании слов по определениям.

1. В общем случае определение должно состоять из одного предложения.
2. Определения должны быть по возможности краткими. Следует избегать перечислений, не злоупотреблять причастными и деепричастными оборотами, не перегружать текст прилагательными. Определение кроссворда - своего рода компромисс между краткостью и содержательностью.
3. Запрещается использование в одной сетке двух и более одинаковых слов, даже с различными определениями.
4. В вопросах следует избегать энциклопедических определений. В целом работа должна быть авторской, а не перепечаткой статей из словаря.
5. Нежелательно начинать формулировку вопроса с цифры, глагола, деепричастия.
6. Запрещается использование однокоренных слов в вопросах и ответах.
7. В работе должна быть изюминка, то есть нечто, отличающее ее от миллионов других.
8. Запрещается помещать слова без пересечений (встречается и такое).

Методические рекомендации по использованию образовательного портала «Решу ЕГЭ»

Практическая работа

Знакомство с порталом «Решу ЕГЭ». Приемы самостоятельной работы учащихся с порталом «Решу ЕГЭ».

Цель:

- Ознакомить с приемами работы образовательной системы
- Создать личную учетную запись на сайте
- Повторить решение задач по нахождению элементов окружности и круга (В3)
- Сформировать навыки работы с каталогом задач и регистрации статистики решенных упражнений.

1. Выйдите на сайт «Решу ЕГЭ». Это возможно сделать несколькими способами:
 - Набрать адрес <http://reshuege.ru> в адресной строке браузера
 - Набрать название сайта «Решу ЕГЭ» в любой поисковой системе
 - Найти нужную ссылку в закладках
2. Зарегистрируйтесь, выполняя предложенные инструкции.
3. Зайдите на сайт под своим логином
4. Выпишите в тетрадь формулы нахождения элементов окружности и круга. Для этого можно использовать справочник, предложенный на сайте. Выйдите на вкладку «Справочник» и найдите нужный раздел.
5. Решение типовых задач по теме. Для этого во вкладке «Каталог задач» найдите задачи по теме «Элементы круга». В предложенной таблице можно увидеть, что в базе предложены лишь две задачи на эту тему. Чтобы сохранялась статистика выполненных заданий, найдите в самом крайнем правом столбце напротив темы «Элементы круга» ссылку «Все задачи» и выйдите на эту вкладку.
6. Решение задач оформите в рабочей тетради. В предложенные клетки впишите полученные ответы и нажмите на ссылку «Проверьте», расположенную внизу страницы.
7. Сверьте полученные ответы. Разберите свои ошибки, если ваш ответ не сошелся. Запишите правильное решение в тетрадь. Дополнительно: ознакомьтесь со справочным материалом, ссылка на который находится наверху страницы, сразу после ваших результатов решения задач.
8. Вернитесь на вкладку «Каталог задач» и обратите внимание на изменения в статистических данных по строке задач «Элементы круга». Комментарии для учителя: обратите внимание учащихся на таблицу во вкладке «Каталог задач». В ней отражается общее количество решенных задач, количество допущенных ошибок, степень умения решать задачи определенного раздела математики, статистика решения задач по различным темам. Учащиеся могут самостоятельно работать на портале, решая задачи из каталога. У преподавателя есть возможность организовать работу по исправлению пробелов знаний, по дистанционному обучению решения задач, по контролю заполнения этой таблицы – т.е. решения задач учащимися.

Методические рекомендации по использованию ФГИС «Моя школа»

1. Для входа на страницу ФГИС «Моя Школа» необходимо перейти по ссылке: <https://myschool.edu.ru/>.
2. Для функциональной роли «Педагогический работник» на главной странице доступны все разделы и функциональные элементы Системы.

Методические рекомендации по выполнению ВПР по математике

Алгоритм подготовки к ВПР

1. Выписать перечень планируемых результатов по математике.
2. Подобрать несколько заданий для проверки уровня усвоения математики.

3. Провести повторение по разделам учебной предметной программы.
4. Выполнить несколько проверочных работ на все разделы программы.

Корни, степени и логарифмы

Самостоятельная работа Значение и история понятия логарифма

Цель: *Развитие интереса к предмету.*

Форма самостоятельной деятельности: подготовить реферат по предложенной теме.

Методические рекомендации

Реферат должен быть выполнен с соблюдением методических рекомендаций по написанию реферата.

Самостоятельная работа Решение заданий на преобразование логарифмических выражений

Цель: *Знать основное логарифмическое тождество, свойства логарифмов, уметь применять их при преобразовании выражений.*

Методические рекомендации

I. Свойства логарифмов.

1. Основное логарифмическое тождество: $a^{\log_a x} = x$

2. $\log_a (x \cdot y) = \log_a x + \log_a y$

3. $\log_a \frac{x}{y} = \log_a x - \log_a y$

4. $\log_a x^n = n \log_a x$

5. $\log_a a = 1$

6. $\log_a 1 = 0$

7. $\log_a b = \frac{1}{\log_b a}$

8. $\log_a x = \frac{\log_b x}{\log_b a}$ - формула перехода к другому основанию

9. $\log_{a^n} x = \frac{1}{n} \log_a x$

Используя методические рекомендации, выполните задания:

1 вариант

1. Найдите значение числового выражения:

2 вариант

1. Найдите значение числового выражения:

$$\log_3 27 - \log_{\sqrt{3}} 27 - \log_{\frac{1}{3}} 27 - \log_{\frac{\sqrt{3}}{2}} \left(\frac{64}{27}\right)$$

2. Вычислите:

а) $2 \log_6 2 + \log_6 9$; б) $\log_{11} 484 - 2 \log_{11} 2$;

в) $3^{\log_{\sqrt[3]{9}} 4} + 2^{\frac{1}{\log_{16} 4}}$

3. Найдите $\log_5 72$, если известно, что $\log_5 2 = a$, $\log_5 3 = b$.

4. Вычислить:

а) $(\log_7 15 + \log_7 4 - \log_7 6) \cdot \lg 7$;

б) $\frac{1}{2} \log_7 36 - \log_7 14 - 3 \log_7 \sqrt[3]{21}$

$$\left(\log_{\frac{1}{2}} \sqrt[3]{\frac{1}{4}} + 6 \log_{\frac{1}{4}} \left(\frac{1}{2}\right) - 2 \log_{\frac{1}{16}} \left(\frac{1}{4}\right)\right) \div \log_{\sqrt{2}} \sqrt[5]{8}$$

2. Вычислите:

а) $\log_5 100 - 2 \log_5 2$; б) $4 \log_{12} 2 + 2 \log_{12} 3$;

в) $3^{\log_{\frac{1}{3}} \frac{3}{2}} + \left(\frac{1}{9}\right)^{\frac{\log_2 3}{\log_2 9}}$

3. Вычислите $\log_5 30$, если известно, что $\log_5 2 = a$, $\log_5 3 = b$.

4. Вычислить:

а) $\lg 2 \cdot (\log_2 75 - \log_2 15 + \log_2 20)$;

б) $\log_8 12 - 2 \log_8 \sqrt{15} + \log_8 20$

Самостоятельная работа

Решение показательных, логарифмических уравнений и неравенств

Цель: Знать методы решения показательных и логарифмических уравнений и неравенств, уметь применять их при решении соответствующих заданий.

Методические рекомендации

Степени чисел от 0 до 10

n	0	1	2	3	4	5	6	7	8	9	10
2^n	1	2	4	8	16	32	64	128	256	512	1024
3^n	1	3	9	27	81	243	729	2187	6561	19683	59049
4^n	1	4	16	64	256	1024	4096	16384	65536	262144	
5^n	1	5	25	125	625	3125	15625	78125	390625		
6^n	1	6	36	216	1296	7776	46656	279936			
7^n	1	7	49	343	2401	16807	117649				
8^n	1	8	64	512	4096	32768					
9^n	1	9	81	729	6561	59049					
10^n	1	10	100	1000	10000						

Решение квадратных уравнений:

$$a \cdot x^2 + bx + c = 0$$

$$D = b^2 - 4ac,$$

Если $D > 0$, то $x_{1,2} = \frac{-b \pm \sqrt{D}}{2a}$

Если $D = 0$, то $x = \frac{-b}{2a}$

Если $D < 0$, то корней нет

Формулы сокращенного умножения:

$$(a + b)^2 = a^2 + 2ab + b^2$$

$$(a - b)^2 = a^2 - 2ab + b^2$$

$$a^2 - b^2 = (a - b) \cdot (a + b)$$

$$(a + b)^3 = a^3 + 3a^2b + 3ab^2 + b^3$$

$$(a - b)^3 = a^3 - 3a^2b + 3ab^2 - b^3$$

Свойства степеней

Свойства корней n-ой степени

1. $a^m \cdot a^n = a^{m+n}$	1. $\sqrt[n]{ab} = \sqrt[n]{a} \cdot \sqrt[n]{b}$
2. $\frac{a^m}{a^n} = a^{m-n}$	2. $\sqrt[n]{\frac{a}{b}} = \frac{\sqrt[n]{a}}{\sqrt[n]{b}}$
3. $(a^m)^n = a^{m \cdot n}$	3. $\sqrt[n]{\sqrt[m]{a}} = \sqrt[n \cdot m]{a}$
4. $a^n \cdot b^n = (a \cdot b)^n$	4. $\sqrt[n]{a^m} = (\sqrt[n]{a})^m$
5. $a^{\frac{m}{n}} = \sqrt[n]{a^m}$	5. $\sqrt[n \cdot k]{a^{n \cdot k}} = \sqrt[n]{a^k}$
6. $a^{-n} = \frac{1}{a^n}$	6. $\sqrt[n]{a^n} = a$
7. $a^0 = 1$	7. $a^{\frac{m}{n}} = \sqrt[n]{a^m}$
8. $\left(\frac{a}{b}\right)^n = \frac{a^n}{b^n}$	
9. $\sqrt[n]{a^m} = a^{\frac{m}{n}}$	

Используя предложенные методические рекомендации и методические рекомендации к самостоятельной работе №9, выполните задания:

1 вариант

1. Решить уравнения:

- а) $4^{x+1} + 4^{x+2} = 40$; б) $3^{2x+1} - 9^x = 18$;
 в) $\log_2 x + 2 \log_4 x + 3 \log_8 x + 4 \log_{16} x = 4$;
 г) $\log_{\frac{1}{4}}(2x^2 - 7x - 6) = -2$;
 д) $3 \lg^2 x - 5 \lg x + 2 = 0$.

2. Решить неравенства:

- а) $4^x - 3 \cdot 2^{x+1} + 8 \leq 0$; б) $7^{4x^2-9x+6} > 7$;
 в) $\log_2(3x-5) > 3$; г) $\lg^2 x - \lg x - 2 > 0$.

2 вариант

1. Решить уравнения:

- а) $5^x - 5^{x-1} = 100$; б) $9^{x+1} + 3^{2x+4} = 30$;
 в) $\log_3 x + 2 \log_9 x + 3 \log_{27} x + 4 \log_{81} x = 8$;
 г) $\log_{\frac{1}{3}}(x^2 - 17x + 9) = -3$;
 д) $5 \lg^2 x + \lg x - 1 = 0$.

2. Решить неравенства:

- а) $25^x - 4 \cdot 5^x - 5 \leq 0$; б) $3^{3x^2-7x+6} < 9$;
 в) $\log_7(5x-4) \geq 0$; г) $\lg^2 x + \lg x - 2 < 0$.

Функции, их свойства и графики

Самостоятельная работа Примеры функциональных зависимостей в реальных процессах и явлениях

Цель: Развитие интереса к предмету.

Форма самостоятельной деятельности: подготовить реферат по предложенной теме.

Реферат должен быть выполнен с соблюдением методических рекомендаций по написанию реферата.

Основы тригонометрии.

Самостоятельная работа

История развития и становления тригонометрии

Цель: Развитие интереса к предмету.

Форма самостоятельной деятельности: подготовить реферат по предложенной теме.

Реферат должен быть выполнен с соблюдением методических рекомендаций по написанию реферата.

Самостоятельная работа Решение тригонометрических уравнений повышенной сложности

Цель: Знать методы решения тригонометрических уравнений, формулы для нахождения корней, уметь использовать полученные знания при решении уравнений повышенной сложности.

Методические рекомендации

I. Решение простейших тригонометрических уравнений.

Уравнение	Формулы решения	Частные случаи
$\sin x = a$	при $ a \leq 1$ $x = (-1)^k \arcsin a + \pi k, k \in \mathbb{Z}$ при $ a > 1$ - решений нет	$\sin x = 0; x = \pi k, k \in \mathbb{Z}$ $\sin x = 1; x = \frac{\pi}{2} + 2\pi k, k \in \mathbb{Z}$ $\sin x = -1, x = -\frac{\pi}{2} + 2\pi k, k \in \mathbb{Z}$
$\cos x = a$	при $ a \leq 1$ $x = \pm \arccos a + 2\pi n, n \in \mathbb{Z}$ при $ a > 1$ - решений нет	$\cos x = 0; x = \frac{\pi}{2} + 2\pi n, n \in \mathbb{Z}$ $\cos x = 1; x = 2\pi n, n \in \mathbb{Z}$ $\cos x = -1; x = \pi + 2\pi n, n \in \mathbb{Z}$
$\operatorname{tg} x = a$	a - любое число $x = \operatorname{arctg} a + \pi k, k \in \mathbb{Z}$	-
$\operatorname{ctg} x = a$	a - любое число $x = \operatorname{arcctg} a + \pi k, k \in \mathbb{Z}$	-

II. Тригонометрические уравнения.

Уравнение	Способ решения	Формулы
1. Уравнение содержит только синусы или косинусы (синусы и косинусы) вида $a \sin^2 f(x) + b \sin f(x) + c = 0$ $a \cos^2 f(x) + b \cos f(x) + c = 0$ и т.д.	Уравнение сводится к квадратному (биквадратному) относительно синуса (косинуса)	$\sin^2 \alpha = 1 - \cos^2 \alpha$ $\cos^2 \alpha = 1 - \sin^2 \alpha$ $ax^2 + bx + c = 0$ $x = \frac{-b \pm \sqrt{D}}{2a}$
2. Однородное уравнение I степени вида $a \sin x + b \cos x = 0$ ($a \neq 0, b \neq 0$)	Деление обеих частей на $\cos x \neq 0$. Получаем: $\operatorname{atg} x + b = 0$	$\frac{\sin \alpha}{\cos \alpha} = \operatorname{tg} \alpha$
3. Однородное уравнение II степени вида $a \sin^2 f(x) + b \sin f(x) \cdot$	Деление обеих частей на $\cos^2 x \neq 0$. Получаем: $\operatorname{atg}^2 f(x) + b \operatorname{tg} x + k = 0$	$\operatorname{tg} \alpha = \frac{\sin \alpha}{\cos \alpha}$

$\cdot \cos f(x) + k \cos^2 f(x) = 0$		$1 + \operatorname{tg}^2 \alpha = \frac{1}{\cos^2 \alpha}$
4. Уравнение вида $a \operatorname{tg} x + b \operatorname{ctg} x + c = 0$	Уравнение сводится к квадратному относительно тангенса заменой $\operatorname{ctg} x = \frac{1}{\operatorname{tg} x}$	$\operatorname{tg} x \cdot \operatorname{ctg} x = 1$ $\operatorname{ctg} x = \frac{1}{\operatorname{tg} x}$

III. Основные тригонометрические тождества.

- $\sin^2 x + \cos^2 x = 1$; $\sin^2 x = 1 - \cos^2 x$; $\cos^2 x = 1 - \sin^2 x$
- $\operatorname{tg} x = \frac{\sin x}{\cos x} \Rightarrow \sin x = \operatorname{tg} x \cdot \cos x$
- $\operatorname{ctg} x = \frac{\cos x}{\sin x} \Rightarrow \cos x = \operatorname{ctg} x \cdot \sin x$
- $\operatorname{tg} x \cdot \operatorname{ctg} x = 1 \Rightarrow \operatorname{tg} x = \frac{1}{\operatorname{ctg} x}$ и $\operatorname{ctg} x = \frac{1}{\operatorname{tg} x}$
- $1 + \operatorname{tg}^2 x = \frac{1}{\cos^2 x}$
- $1 + \operatorname{ctg}^2 x = \frac{1}{\sin^2 x}$

IV. Формулы сложения.

- $\sin(\alpha + \beta) = \sin \alpha \cos \beta + \cos \alpha \sin \beta$
- $\sin(\alpha - \beta) = \sin \alpha \cos \beta - \cos \alpha \sin \beta$
- $\cos(\alpha + \beta) = \cos \alpha \cos \beta - \sin \alpha \sin \beta$
- $\cos(\alpha - \beta) = \cos \alpha \cos \beta + \sin \alpha \sin \beta$
- $\operatorname{tg}(\alpha + \beta) = \frac{\operatorname{tg} \alpha + \operatorname{tg} \beta}{1 - \operatorname{tg} \alpha \operatorname{tg} \beta}$
- $\operatorname{tg}(\alpha - \beta) = \frac{\operatorname{tg} \alpha - \operatorname{tg} \beta}{1 + \operatorname{tg} \alpha \operatorname{tg} \beta}$

V. Формулы двойного и половинного аргументов.

- $\sin 2\alpha = 2 \sin \alpha \cdot \cos \alpha$
- $\cos 2\alpha = \cos^2 \alpha - \sin^2 \alpha$; $\cos 2\alpha = 2 \cos^2 \alpha - 1$; $\cos 2\alpha = 1 - 2 \sin^2 \alpha$
- $\operatorname{tg} 2\alpha = \frac{2 \operatorname{tg} \alpha}{1 - \operatorname{tg}^2 \alpha}$
- $\sin \frac{\alpha}{2} = \pm \sqrt{\frac{1 - \cos \alpha}{2}}$
- $\cos \frac{\alpha}{2} = \pm \sqrt{\frac{1 + \cos \alpha}{2}}$
- $\operatorname{tg} \frac{\alpha}{2} = \sqrt{\frac{1 - \cos \alpha}{1 + \cos \alpha}}$

VI. Формулы суммы и разности одноименных тригонометрических функций.

- $\sin \alpha + \sin \beta = 2 \sin \frac{\alpha + \beta}{2} \cdot \cos \frac{\alpha - \beta}{2}$
- $\sin \alpha - \sin \beta = 2 \cos \frac{\alpha + \beta}{2} \cdot \sin \frac{\alpha - \beta}{2}$
- $\cos \alpha + \cos \beta = 2 \cos \frac{\alpha + \beta}{2} \cdot \cos \frac{\alpha - \beta}{2}$

$$4. \cos \alpha - \cos \beta = -2 \sin \frac{\alpha + \beta}{2} \cdot \sin \frac{\alpha - \beta}{2}$$

$$5. \operatorname{tg} \alpha \pm \operatorname{tg} \beta = \frac{\sin(\alpha \pm \beta)}{\cos \alpha \cdot \cos \beta}$$

Значения тригонометрических функций

град	0^0	30^0	45^0	60^0	90^0
радиан	0	$\frac{\pi}{6}$	$\frac{\pi}{4}$	$\frac{\pi}{3}$	$\frac{\pi}{2}$
$\sin \alpha$	0		$\frac{\sqrt{2}}{2}$	$\frac{\sqrt{3}}{2}$	1
$\cos \alpha$	1	$\frac{\sqrt{3}}{2}$	$\frac{\sqrt{2}}{2}$		0
$\operatorname{tg} \alpha$	0	$\frac{\sqrt{3}}{3}$	1	$\sqrt{3}$	не существ
$\operatorname{ctg} \alpha$	Не существ	$\sqrt{3}$	1	$\frac{\sqrt{3}}{3}$	0

Используя методические рекомендации, решите уравнения:

- $\sin 6x + \cos 6x = 1 - 2 \sin 3x$;
- $29 - 36 \sin^2(x - 2) - 36 \cos(x - 2) = 0$;
- $2 \sin x \cdot \cos x + \sqrt{3} - 2 \cos x - \sqrt{3} \sin x = 0$;
- $\sin 4x = 2 \cos^2 x - 1$;
- $\sin x(\sin x + \cos x) = 1$;
- $\frac{1}{1 + \cos^2 x} + \frac{1}{1 + \sin^2 x} = \frac{16}{11}$.

Подсказки.

- Воспользуйтесь формулой двойного угла для $\sin 6x$ и $\cos 6x$.
- Обозначьте $x - 2 = t$, решите уравнение, сведя его к квадратному с помощью формулы $\sin^2 t = 1 - \cos^2 t$.
- Сгруппируйте 1-ое и 3-е слагаемые, примените разложение на множители.
- Воспользуйтесь формулой двойного угла для $\sin 4x$ и $\cos 4x$, формулой понижения степени $2 \cos^2 x - 1 = \cos 2x$.
- Раскройте скобки, примените основное тригонометрическое тождество.
- Приведите дроби к общему знаменателю, а затем используйте основное тригонометрическое тождество $\sin^2 x + \cos^2 x = 1$, сведите уравнение к квадратному.

Цель: *Развитие интереса к предмету.*

Форма самостоятельной деятельности: создание презентации по заявленной теме.

Работа должна соответствовать методическим рекомендациям по созданию презентации.

Самостоятельная работа Решение прикладных задач

Цель: *Уметь применять определение производной и ее механический смысл к решению прикладных задач.*

Методические рекомендации

Физический смысл первой производной.

Физический смысл производной заключается в том, что мгновенная скорость движения $v(t)$ в момент времени t есть производная пути по времени, т.е.

$$v(t) = \frac{dS(t)}{dt} = S'(t)$$

Физический смысл второй производной.

Ускорение прямолинейного движения в данный момент времени есть первая производная скорости по времени или вторая производная пути по времени.

$$a(t) = v'(t) = S''(t)$$

Пример.

1. Зависимость пути от времени при прямолинейном движении точки задана уравнением

$$S = t^3 - 6t^2 - 12t + 3.$$

В какой момент времени ускорение движения точки будет равно 24 м/с^2 ?

Решение.

а) Найдем скорость движения точки по формуле: $v(t) = S'(t)$

$$v(t) = (t^3 - 6t^2 - 12t + 3)' = 3t^2 - 12t - 12$$

б) Найти ускорение движения точки по формуле: $a(t) = v'(t)$

$$a(t) = (3t^2 - 12t - 12)' = 6t - 12$$

в) Из условия $a = 24 \text{ м/с}^2$, найти момент времени:

$$6t - 12 = 24$$

$$6t = 36$$

$$t = 6 \text{ с}$$

Ответ: 6 с.

❖ *Правила дифференцирования и таблица производных основных функций.*

Правила.

1. $C' = 0$

2. $x' = 0$

3. $(U \pm g)' = U' \pm g'$

4. $(U \cdot g)' = U' \cdot g + U \cdot g'$

5. $(C \cdot f(x))' = C \cdot f'(x)$

6. $\left(\frac{U}{g}\right)' = \frac{U' \cdot g - U \cdot g'}{g^2}$

Производные основных элементарных функций.

1. $(x^n)' = n \cdot x^{n-1}, n \neq 0$

2. $(e^x)' = e^x$

3. $(\ln x)' = \frac{1}{x}$

4. $(a^x)' = a^x \cdot \ln a$

5. $(\log_a x)' = \frac{1}{x \cdot \ln a}$

6. $(\sin x)' = \cos x$

7. $(\cos x)' = -\sin x$

8. $(\operatorname{tg} x)' = \frac{1}{\cos^2 x}$

9. $(\operatorname{ctg} x)' = -\frac{1}{\sin^2 x}$

10. $(\arcsin x)' = \frac{1}{\sqrt{1-x^2}}$

11. $(\arccos x)' = -\frac{1}{\sqrt{1-x^2}}$

12. $(\operatorname{arctg} x)' = \frac{1}{1+x^2}$

13. $(\operatorname{arcctg} x)' = -\frac{1}{1+x^2}$

Используя методические рекомендации, выполните задания:

1 вариант

1. Тело движется вверх по закону

$S(t) = v_0 t - \frac{gt^2}{2}$ с начальной скоростью

$v_0 = 30 \text{ м/с}$, $g = 9,8 \text{ м/с}^2$. Через сколько секунд скорость станет равной 10 м/с ?

2. Найдите силу, действующую на тело массой 5 кг , движущееся по закону

$S(t) = \frac{1}{3}t^3 - 2t + 1$ в момент времени

$t = 3 \text{ с}$.

3. Определить кинетическую энергию точки, массой $m = 2 \text{ кг}$, движущейся по закону $S(t) = 3t^2 + 4$ в момент времени

$t = 2 \text{ с}$.

4. Точка движется по прямой по закону $S(t) = 2t^2 - 3t - 1$. Найти ускорение точки в момент времени $t = 2 \text{ с}$.

2 вариант

1. Тело движется вверх по закону

$S(t) = v_0 t - \frac{gt^2}{2}$ с начальной скоростью

$v_0 = 50 \text{ м/с}$, $g = 9,8 \text{ м/с}^2$. Через сколько секунд скорость станет равной 20 м/с ?

2. Тело массой 3 кг движется по прямой согласно уравнению

$S(t) = 2t^3 - 2t + 3$. Найдите

действующую на него силу в момент времени $t = 5 \text{ с}$.

3. Определить кинетическую энергию точки, массой $m = 3 \text{ кг}$, движущейся по закону $S(t) = 5t^2 + 2$ в момент времени

$t = 3 \text{ с}$.

4. Точка движется по прямой по закону $S(t) = 3t^2 + 4t - 2$. Найти ускорение точки в момент времени

$$t = 1c .$$

Самостоятельная работа Интеграл и его применение

Цель: *Развитие интереса к предмету.*

Форма самостоятельной деятельности: создание презентации по заявленной теме.

Работа должна соответствовать методическим рекомендациям по созданию презентации.

Координаты вектора.

Самостоятельная работа Действия над векторами

Цель: *Развитие интереса к предмету.*

Форма самостоятельной деятельности: создание презентации по заявленной теме.

Работа должна соответствовать методическим рекомендациям по созданию презентации.

Самостоятельная работа Решение задач по теме: «Векторы»

Цель: *Знать правила действия над векторами и уметь применять их при вычислениях.*

Методические рекомендации

Теоретический материал

Отложим вектор так, чтобы его начало совпало с началом координат. Тогда координаты его конца называются координатами вектора. Обозначим $\vec{i}, \vec{j}, \vec{k}$ векторы с координатами $(1, 0, 0)$, $(0, 1, 0)$, $(0, 0, 1)$ соответственно. Их длины равны единице, а направления совпадают с направлениями соответствующих осей координат. Будем изображать эти векторы, отложенными от начала координат и называть их координатными векторами.

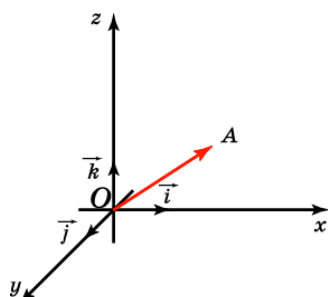

Теорема. Вектор \vec{a} имеет координаты (x, y, z) тогда и только тогда, когда он представим в виде $\vec{a} = x\vec{i} + y\vec{j} + z\vec{k}$.

Вариант 1

№ п/п	Название операции	Формулы
1	Найти сумму векторов	$\vec{a}\{1; -2; 3\}, \quad \vec{b}\{4; 0; -1\}$ $\vec{a} + \vec{b}\{x_1 + x_2; y_1 + y_2; z_1 + z_2\}$
2	Найти разность векторов	$\vec{a}\{4; 1; -3\}, \quad \vec{b}\{0; -5; 2\}$ $\vec{a} - \vec{b}\{x_1 - x_2; y_1 - y_2; z_1 - z_2\}$
3	Найти произведение вектора на число	$\vec{a}\{-1; 3; 1\}, \delta - \text{число} \quad \delta = -3$ $\delta \vec{a}\{\delta \cdot x; \delta y; \delta z\}$
4	Вычислить координаты середины отрезка	Точка А(1; 2; -3). Точка В (-3; 4; -1). Точка С- середины отрезка АВ. С($x_c; y_c; z_c$) $x_c = \frac{x_1 + x_2}{2}$ $y_c = \frac{y_1 + y_2}{2}; z_c = \frac{z_1 + z_2}{2}.$
5	Найти координаты вектора	Точка А(5; 0; -3). Точка В (-1; 4; 7). Находим координаты вектора \vec{AB} . Из координат конца вычислить координаты начала вектора $\vec{AB}\{x_2 - x_1; y_2 - y_1; z_2 - z_1\}$
6	Найти длину вектора	$\vec{a}\{3; -2; 0\}$ $ \vec{a} = \sqrt{x^2 + y^2 + z^2}$
7	Вычислить скалярное произведение векторов	$\vec{a}\{-2; 3; 7\}, \quad \vec{b}\{-9; 0; 2\}$ $\vec{a} \cdot \vec{b} = x_1 \cdot x_2 + y_1 \cdot y_2 + z_1 \cdot z_2$
8	Найти косинус угла между векторами	$\vec{a}\{2; 0; 1\}, \quad \vec{b}\{-3; 1; 2\}$ $\cos \alpha = \frac{x_1 \cdot x_2 + y_1 \cdot y_2 + z_1 \cdot z_2}{\sqrt{x_1^2 + y_1^2 + z_1^2} \cdot \sqrt{x_2^2 + y_2^2 + z_2^2}}$
9	При каких значениях m и n векторы коллинеарны?	$\vec{a}\{m; 3; 1\}, \quad \vec{b}\{1; n; 2\}$ $\frac{x_1}{x_2} = \frac{y_1}{y_2} = \frac{z_1}{z_2} = k$
10	Проверьте перпендикулярность векторов	$\vec{a}\{-4; 0; 1\}, \quad \vec{b}\{2; 7; 8\}$ $x_1 \cdot x_2 + y_1 \cdot y_2 + z_1 \cdot z_2 = 0$ - условие перпендикулярности векторов

Вариант 2

№ п/п	Название операции	Формулы
1	Найти сумму векторов	$\vec{a}\{2; -3; 4\}, \quad \vec{b}\{-1; 2; 0\}$

		$\vec{a} + \vec{b}\{x_1 + x_2; y_1 + y_2; z_1 + z_2\}$
2	Найти разность векторов	$\vec{a}\{4; -5; 7\}, \quad \vec{b}\{3; -1; 2\}$
3	Найти произведение вектора на число	$\vec{a} - \vec{b}\{x_1 - x_2; y_1 - y_2; z_1 - z_2\}$ $\vec{a}\{-2; 4; 0\}, \delta - \text{число } \delta = -4$ $\delta \vec{a}\{\delta \cdot x; \delta y; \delta z\}$
4	Вычислить координаты середины отрезка	Точка А(-3;1;2) Точка В (2;-3;1) Точка С- середина отрезка АВ. С(x_c, y_c, z_c) $x_c = \frac{x_1 + x_2}{2}, \quad y_c = \frac{y_1 + y_2}{2}, \quad z_c = \frac{z_1 + z_2}{2}.$
5	Найти координаты вектора	Точка А(6;-3;4). Точка В (1;-4;7) . Находим координаты вектора \vec{AB} . Из координат конца вычислить координаты начала вектора $\vec{AB}\{x_2 - x_1; y_2 - y_1; z_2 - z_1\}$
6	Найти длину вектора	$\vec{a}\{0,2,-2\}$ $ \vec{a} = \sqrt{x^2 + y^2 + z^2}$
7	Вычислить скалярное произведение векторов	$\vec{a}\{-3; 2; 9\}, \quad \vec{b}\{-7; 0; 3\}$ $\vec{a} \cdot \vec{b} = x_1 \cdot x_2 + y_1 \cdot y_2 + z_1 \cdot z_2$
8	Найти косинус угла между векторами	$\vec{a}\{4; 1; 0\}, \quad \vec{b}\{-5; 3; 1\}$ $\cos \alpha = \frac{x_1 \cdot x_2 + y_1 \cdot y_2 + z_1 \cdot z_2}{\sqrt{x_1^2 + y_1^2 + z_1^2} \cdot \sqrt{x_2^2 + y_2^2 + z_2^2}}$
9	При каких значениях m и n векторы коллинеарны?	$\vec{a}\{m; 5; 3\}, \quad \vec{b}\{2; n; 4\}$ $\frac{x_1}{x_2} = \frac{y_1}{y_2} = \frac{z_1}{z_2} = k$
10	Проверьте перпендикулярность векторов	$\vec{a}\{0; -3; 2\}, \quad \vec{b}\{9; 4; 6\}$ $x_1 \cdot x_2 + y_1 \cdot y_2 + z_1 \cdot z_2 = 0$ - условие перпендикулярности векторов

Прямые и плоскости в пространстве

Самостоятельная работа Прямые и плоскости в пространстве

Цель: Развитие интереса к предмету.

Форма самостоятельной деятельности: создание презентации по заявленной теме.

Работа должна соответствовать методическим рекомендациям по созданию презентации.

Самостоятельная работа Составление кроссворда на тему: «Взаимное расположение прямых и плоскостей в пространстве»

Цель: Развитие интереса к предмету, интуиции, логического мышления.

Кроссворд-это игра, состоящая в разгадывании слов по определениям.

Методические рекомендации

При выполнении задания воспользуйтесь методическими рекомендациями по составлению кроссворда.

Образец оформления и составления кроссвордов

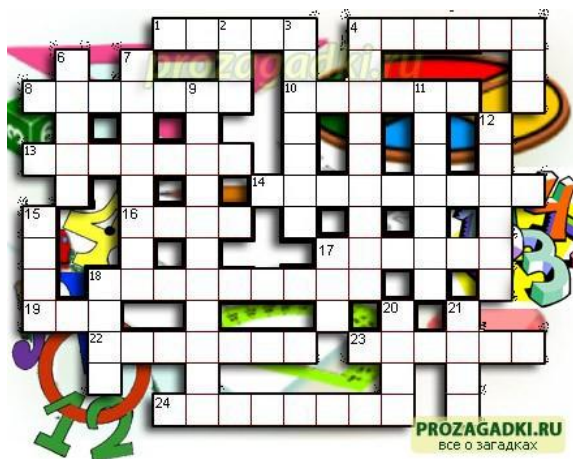

По горизонтали:

1. Сторона прямоугольного треугольника.
4. Он есть у функции и последовательности.
8. Его штаны равны во все стороны.
10. Полный круг вращения.
13. Французский математик, специалист теории вероятностей.
14. Арифметическое действие.
16. Гектар — ... площади.
17. Часть матрицы.
18. Свойство углов.

19. Полупрямая.

22. Нейтральный элемент относительно умножения.

23. Группа повторяющихся цифр в бесконечной десятичной дроби.

24. Наибольший общий ...

По вертикали:

2. Бублик как математический объект.

3. Положение, нуждающееся в доказательстве.

4. Поверхность, имеющая 2 измерения.

5. Линейное алгебраическое уравнение.

6. Тригонометрическая функция.

7. Один из двух экстремумов.

9. Функция по своей сути.

11. Часть прямой.

12. Линия.

15. Геометрическая фигура, образованная двумя лучами.

17. Полный квадрат первого двузначного числа.

18. Для него необходимы натуральные числа.

20. В теории графов: маршрут, все ребра которого различны.

21. В теории графов: замкнутый маршрут, все ребра которого различны.

Ответы:**По горизонтали:**

1-катет;
4-предел;
8-пифагор;
10-оборот;
13-пуассон;
14-умножение;
16-мера;
17-строка;
18-смежность;
19-луч;
22-единица;
23-период;
24-делитель;

По вертикали:

2-тор;
3-теорема;
4-плоскость;
5-лау;
8-синус;
7-максимум;
9-отображение;
11-отрезок;
12-кривая;
15-угол;
17-сто;
18-счёт;
20-цепь;
21-цикл.

Многогранники.**Самостоятельная работа
Правильные многогранники**

Цель: *Развитие интереса к предмету.*

Форма самостоятельной деятельности: создание презентации по заявленной теме.

Работа должна соответствовать методическим рекомендациям по созданию презентации.

**Самостоятельная работа
Жизнь и творчество Эйлера**

Цель: *Развитие интереса к предмету.*

Форма самостоятельной деятельности: подготовить реферат по предложенной теме.

Реферат должен быть оформлен с соблюдением методических рекомендаций по написанию реферата.

**Самостоятельная работа
Многогранники**

Цель: *Развитие интереса к предмету.*

Форма самостоятельной деятельности: создание презентации по заявленной теме.

Работа должна соответствовать методическим рекомендациям по созданию презентации.

Самостоятельная работа Звездчатые многогранники

Цель: *Развитие интереса к предмету.*

Форма самостоятельной деятельности: подготовить сообщение по предложенной теме.

Сообщение должно соответствовать методическим рекомендациям по подготовке сообщений.

Самостоятельная работа Модели многогранников

Цель: *Закрепить понятие многогранника при изготовлении моделей, используя развертки.*

Форма самостоятельной деятельности: изготовление моделей многогранников.

Методические рекомендации

Одним из способов изготовления правильных многогранников является способ с использованием, так называемых, развёрток.

Если модель поверхности многогранника изготовлена из гибкого нерастяжимого материала (бумаги, тонкого картона и т. п.), то эту модель можно разрезать по нескольким рёбрам и развернуть так, что она превратится в модель некоторого многоугольника. Этот многоугольник называют развёрткой поверхности многогранника. Для получения модели многогранника удобно сначала изготовить развёртку его поверхности. При этом необходимыми инструментами являются клей и ножницы. Модели многогранников можно сделать, пользуясь одной развёрткой, на которой будут расположены все грани. Однако в этом случае все грани будут одного цвета.

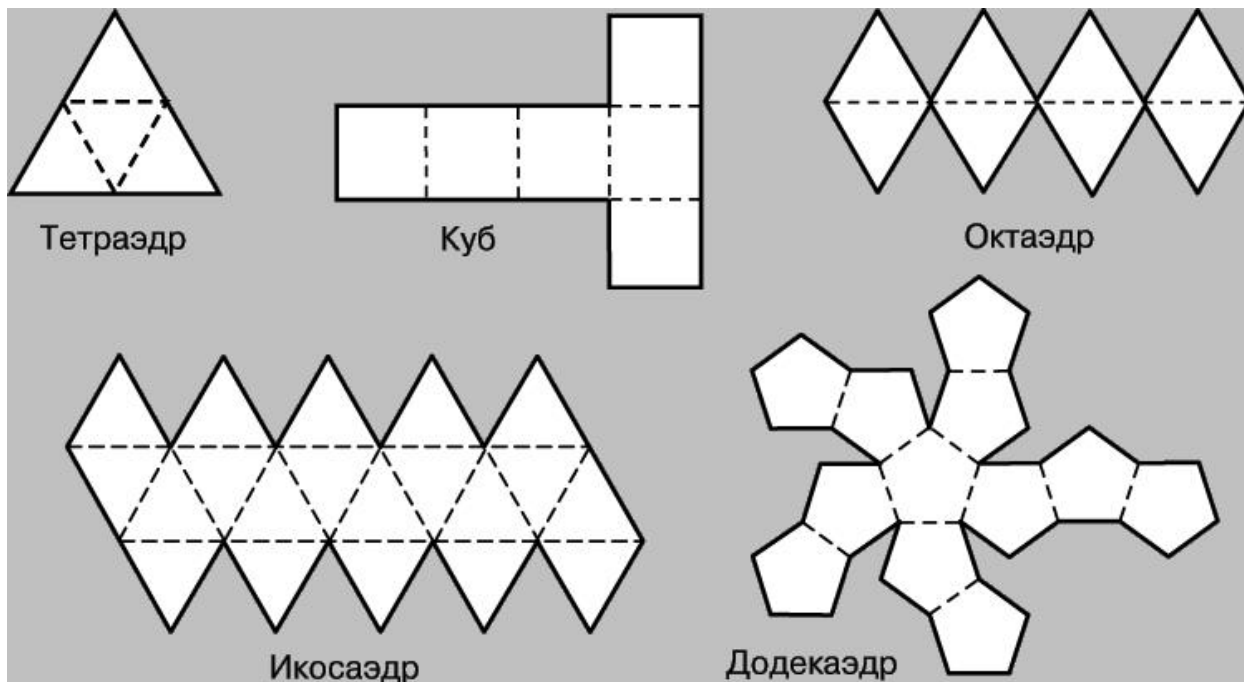

Используя методические рекомендации, изготовьте модели изученных вами многогранников.

Тела и поверхности вращения.

Самостоятельная работа Цилиндр и конус

Цель: *Развитие интереса к предмету.*

Форма самостоятельной деятельности: создание презентации по заявленной теме.

Работа должна соответствовать методическим рекомендациям по созданию презентации.

Самостоятельная работа Шар и сфера

Цель: *Развитие интереса к предмету.*

Форма самостоятельной деятельности: создание презентации по заявленной теме.

Работа должна соответствовать методическим рекомендациям по созданию презентации.

Самостоятельная работа Площадь поверхности частей шара

Цель: Знать определение частей шара, формулы для нахождения их площадей.
Уметь применять полученные формулы для решения задач.

Методические рекомендации

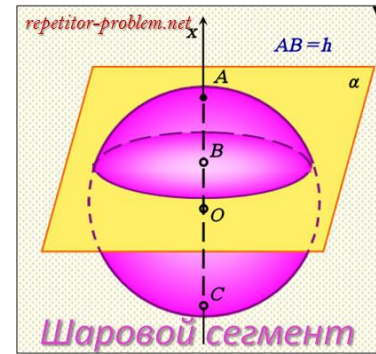
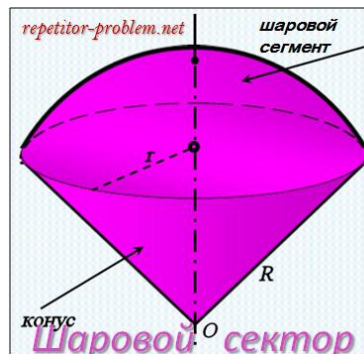
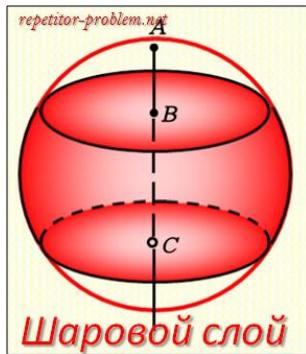

1. Изучив тему, ответьте на вопросы:

- 1⁰. Дайте определение шарового сегмента.
- 2⁰. Дайте определение шарового пояса.
- 3⁰. Дайте определение шарового сектора.
- 4⁰. Запишите формулы для нахождения площадей поверхностей частей шара.

2. Решите задачи:

- 1⁰. Найдите площадь поверхности шарового сегмента, отсекаемого от шара радиуса 2, плоскостью проходящей на расстоянии 1 от центра шара.
- 2⁰. Шар радиуса 1 пересечен двумя параллельными плоскостями, которые делят перпендикулярный им диаметр шара в отношении 1:2:3. Определите площадь поверхности шара, заключенную между секущими плоскостями.

Самостоятельная работа Модели тел вращения

Цель: Закрепить понятие тел вращения при изготовлении моделей, используя развертки.

Форма самостоятельной деятельности: изготовление моделей тел вращения.

Методические рекомендации

Одним из способов изготовления тел вращения является способ с использованием, так называемых, разверток.

Если модель поверхности тела вращения изготовлена из гибкого нерастяжимого материала (бумаги, тонкого картона и т. п.), то эту модель можно разрезать по образующей, отделить основание и развернуть так, чтобы она превратилась в модель некоторого многоугольника плюс круг. Эту фигуру

называют развёрткой поверхности тела вращения. Для получения модели тела вращения удобно сначала изготовить развёртку его поверхности. При этом необходимыми инструментами являются клей и ножницы. Модели тел вращения можно сделать, пользуясь одной развёрткой, на которой будут расположены все элементы.

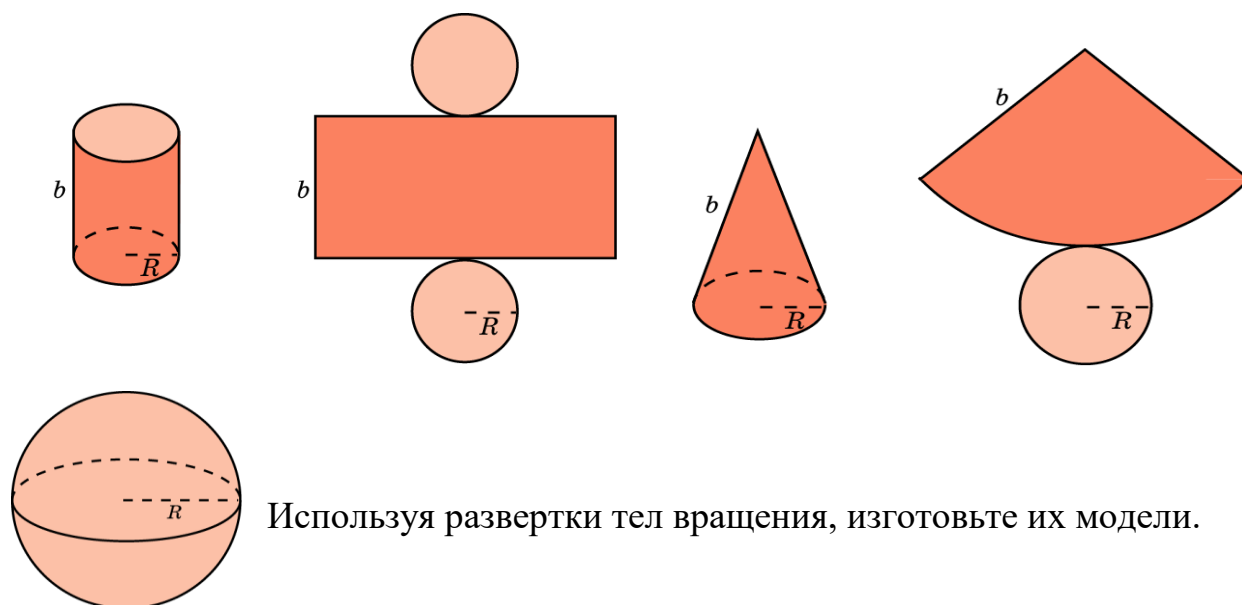

Используя развёртки тел вращения, изготовьте их модели.

Измерения в геометрии

Самостоятельная работа Решение задач по теме: «Объемы тел»

Цель: Знать формулы для нахождения объемов многогранников и тел вращения.

Методические рекомендации

Основные формулы

№ п/п	Наименование многогранника	Изображение	Площадь боковой и полной поверхности
1	Куб		$S_{\text{п}} = 6a^2$ $V = a^3$
2	Прямоугольный параллелепипед		$S_{\text{п}} = 2ab + 2ac + 2bc$ $V = a \cdot b \cdot c$ $V = S_{\text{осн}} \cdot h$

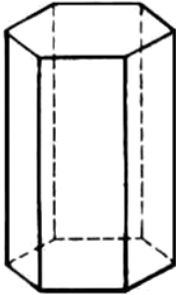
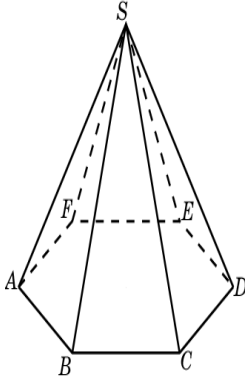
3	Призма		$S_{\text{б}} = p \cdot H$ $S_{\text{п}} = S_{\text{б}} + 2S_{\text{o}}$ $V = S_{\text{оч}} \cdot h$
4	Пирамида		$S_{\text{б}} = \frac{1}{2} p \cdot h$ $S_{\text{п}} = S_{\text{б}} + S_{\text{o}}$ $V = (1/3) \cdot S_{\text{оч}} \cdot h$

Теоретический материал

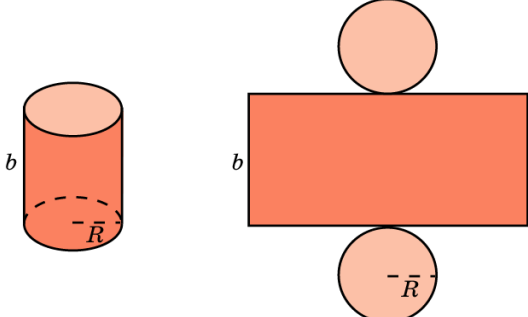
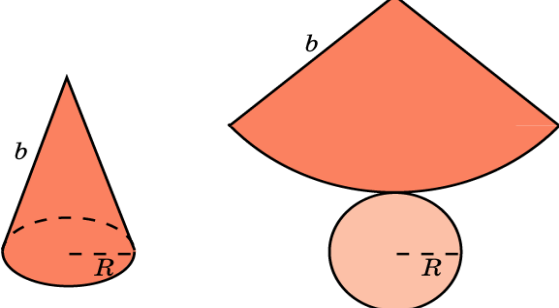
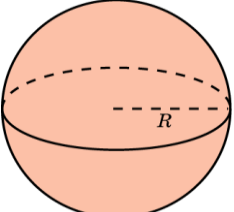
№ п/п	Наименование фигуры	Изображение	Формула площадей полной и боковой поверхности
1	Цилиндр		$S_{\text{б}} = 2\pi R H$ $S_{\text{п}} = 2\pi R H + 2\pi R^2$ $S_{\text{o}} = \pi R^2$ $V = \pi R^2 \cdot H$
2	Конус		$S_{\text{б}} = \pi R l$ $S_{\text{п}} = \pi R l + \pi R^2$ $S_{\text{o}} = \pi R^2$ $V = \frac{1}{3} \pi R^2 \cdot H$
3	Сфера, шар		$S_{\text{п}} = 4\pi R^2$ $V = \frac{4}{3} \pi R^3$

Используя методические рекомендации, решите задачи:

1 вариант

1. Найдите объём правильной четырёхугольной пирамиды, сторона основания которой равна 6 см и высота 4 см.

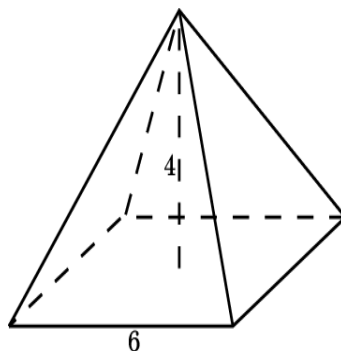

2. Основанием прямой треугольной призмы служит прямоугольный треугольник с катетами 3 см и 4 см, высота призмы равна 10 см. Найдите объем данной призмы.

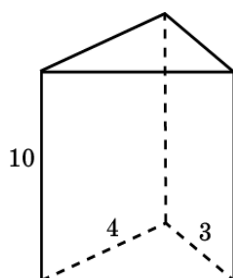

3. Площадь осевого сечения цилиндра равна 4 м^2 . Найдите объем цилиндра.

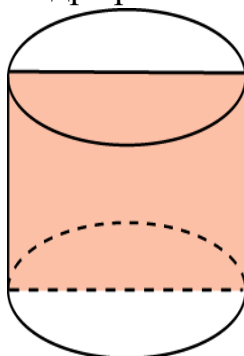

4. Высота конуса равна 3 см. образующая конуса составляет с плоскостью основания угол в 30° . Найдите объем конуса.

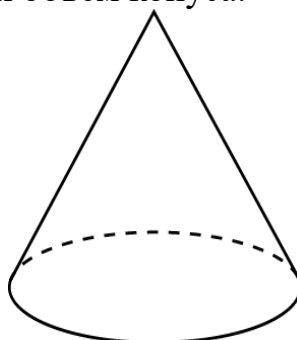

5. Площадь большого круга шара равна 3 см^2 . Найдите объем шара.

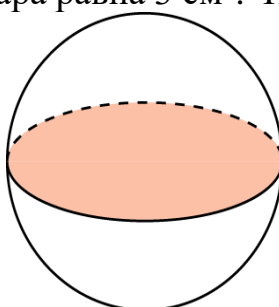

2 вариант

1. Найдите объём правильной треугольной пирамиды со стороной основания 6 см и высотой 1 см.

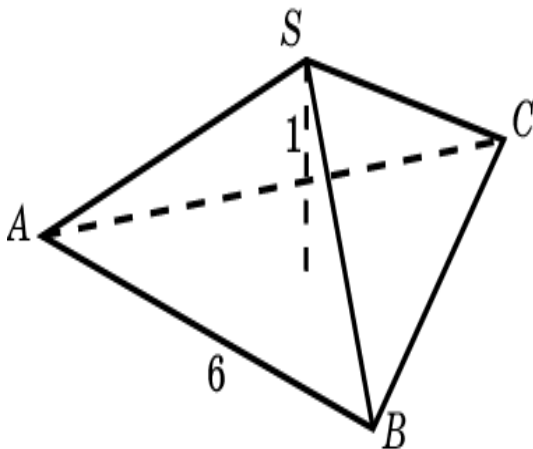

2. Найдите объём прямой призмы, в основании которой лежит ромб с диагоналями 6 см и 8 см и боковым ребром 10 см.

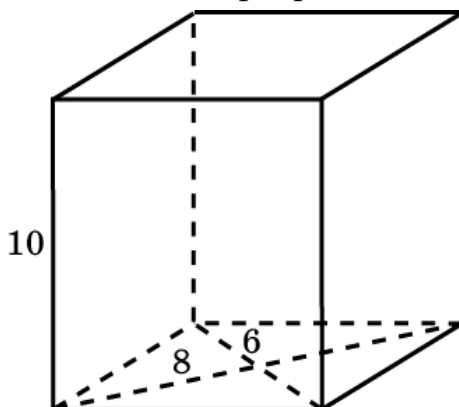

3. Осевое сечение цилиндра - квадрат. Площадь основания равна 1. Найдите объём цилиндра.

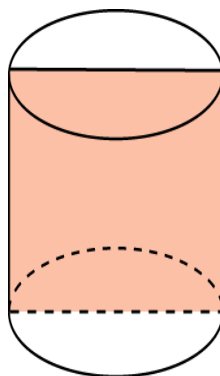

4. Радиус основания конуса равен 3 м, высота - 4 м. Найдите площадь объём конуса.

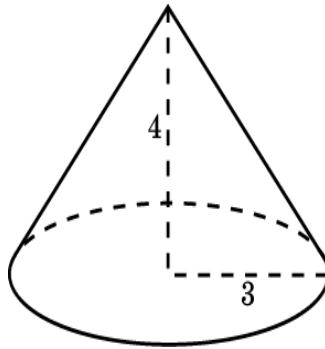

5. Сечение шара плоскостью, отстоящей от центра шара на расстоянии 8 см, имеет радиус 6 см. Найдите объем шара.

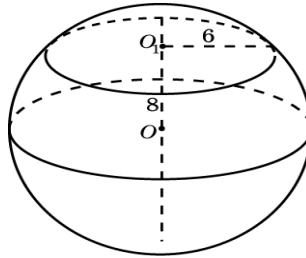

Элементы комбинаторики.

Самостоятельная работа Жизнь и научная деятельность И. Ньютона

Цель: *Развитие интереса к предмету.*

Форма самостоятельной деятельности: подготовить реферат по предложенной теме.

Реферат должен быть выполнен с соблюдением методическим рекомендациям по написанию реферата.

Элементы теории вероятностей и математической статистики

Самостоятельная работа Я. Бернулли

Цель: *Развитие интереса к предмету.*

Форма самостоятельной деятельности: подготовить реферат по предложенной теме.

Реферат должен быть выполнен с соблюдением методических рекомендаций по написанию реферат.

Самостоятельная работа
Повторение. Подготовка к экзамену

Цель: *Контроль знаний студентов.*

Выполните письменно задания:

1 вариант

1. Отрезок AB имеет с плоскостью α единственную общую точку А. Точка С делит его в отношении 3:1, считая от точки А. Через точки С и В проведены параллельные прямые, пересекающие плоскость α соответственно в точках C_1 и B_1 . Длина отрезка AC_1 равна 16 см. Найдите длину отрезка AB_1 .
2. Ромб со стороной 12 см и острым углом 60° вращается около стороны. Найдите объем тела вращения.
3. Решить уравнение: $2tg^3x - 2tg^2x + 3tgx - 3 = 0$
4. Решить систему уравнений:
$$\begin{cases} x - y = 5 \\ \log_5(4x + y) = 2 \end{cases}$$
5. Найдите угловой коэффициент касательной, проведенной к графику функции $f(x) = 2x^2 - x + 3$ в точке с абсциссой $x_0 = -1$.
6. Решить уравнение: $\log_2(x - 3) = 1 - \log_2(x - 2)$
7. Решите уравнение: $\cos(3\pi + x) - \sin\left(\frac{\pi}{2} - x\right) = \sqrt{2}$
8. Найдите все первообразные функции: $f(x) = x^5 - x^2 - \sin 3x$
9. Радиус основания цилиндра равен 4 см, площадь боковой поверхности вдвое больше площади основания. Найти объем цилиндра.
10. Найдите область определения: $y = \frac{\lg(4 - 5x)}{x - 3}$.

2 вариант

1. Отрезок AB имеет с плоскостью α единственную общую точку А. Точка С делит его в отношении 3:2, считая от точки А. Через точки С и В проведены параллельные прямые, пересекающие плоскость α соответственно в точках C_1 и B_1 . Длина отрезка AC_1 равна 15 см. Найдите длину отрезка AB_1 .
2. Ромб со стороной 18 см и острым углом 60° вращается около стороны. Найдите объем тела вращения.
3. Решить уравнение: $2\cos^2x + 5\sin x - 4 = 0$
4. Решить систему уравнений:
$$\begin{cases} x - y = 4 \\ \log_4(3x + y) = 2 \end{cases}$$
5. Найдите угловой коэффициент касательной, проведенной к графику функции $f(x) = 4x^2 + 7x + 1$ в точке с абсциссой $x_0 = -2$.
6. Решить уравнение: $\log_{\frac{1}{2}}(3x + 2) - \log_{\frac{1}{2}}\frac{1}{64} = 2$
7. Решите уравнение: $\sin(\pi + x) + \cos\left(\frac{3\pi}{2} - x\right) = \sqrt{2}$
8. Найдите все первообразные функции: $f(x) = x^7 - x^9 - \cos 5x$
9. Радиус основания цилиндра равен 3 см, площадь боковой поверхности втрое больше площади основания. Найти объем цилиндра.
10. Найдите область определения: $y = \frac{\lg(3 - 2x)}{x + 1}$.

3 вариант

1. Отрезок AB имеет с плоскостью α единственную общую точку А. Точка С делит его в отношении 2:3, считая от точки А. Через точки С и В проведены параллельные прямые, пересекающие плоскость α соответственно в точках C_1 и B_1 . Длина отрезка AC_1 равна 20 см. Найдите длину отрезка AB_1 .
2. Ромб со стороной 24 см и острым углом 60° вращается около стороны. Найдите объем тела вращения.
3. Решить уравнение: $\sin^2 x + 2\cos^2 x - 5\cos x - 7 = 0$
4. Решить систему уравнений:
$$\begin{cases} x + y = 17 \\ \log_2(3x + y) = 3 \end{cases}$$
5. Найдите угловой коэффициент касательной. Проведенной к графику функции $f(x) = 4x^2 - 3x + 1$ в точке с абсциссой $x_0 = -2$.
6. Решить уравнение: $\log_2(5 - 2x) + \log_2 8 = 4$
7. Решите уравнение: $\sin\left(\frac{3\pi}{2} + x\right) - \cos(2\pi - x) = 1$
8. Найдите все первообразные функции: $f(x) = x^2 - x^9 - \cos 4x$
9. Радиус основания цилиндра равен 6 см, площадь боковой поверхности в четыре раза больше площади основания. Найдите объем цилиндра.
10. Найдите область определения: $y = \frac{\lg(7 + 2x)}{x - 5}$.